

# USTEC·STEs

Intersindical Alternativa de Catalunya (IAC)

[www.sindicat.net](http://www.sindicat.net)

Franqueig  
concertat  
02/444

Número 373  
Gener 2007

# Pau i Noviolència

Eina d'informació  
Moviments Socials



Propostes  
Didàctiques

## 30 de Gener: Dia Escolar per la Pau i la Noviolència DENIP

Enguany fa 58 anys de la mort de Mahatma Gandhi, considerat com una de les persones que més va treballar a favor de la pau i la resistència pacífica.

El Dia Escolar de la Noviolència i la Pau, conegut també com a Dia Mundial o Internacional de la Noviolència i la Pau, fou instaurat l'any 1964 pel poeta i educador mallorquí Llorenç Vidal Vidal, i és una iniciativa d'Educació Noviolenta i Pacificadora, difosa internacionalment. Se celebra a escoles de tot el món, el 30 de gener i les activitats s'allarguen durant uns quants dies. Als països amb calendaris escolars propis de l'hemisferi sud, pot commemorar-se el 30 de març i dies immediats.

El DENIP propugna una educació permanent en i per a la concòrdia, la tolerància, la solidaritat, el respecte als drets humans, la noviolència i la pau.

<http://ca.wikipedia.org/wiki/DENIP>

## Sumari

## Editorial

- 1 Editorial.
- 2 Propostes Didàctiques
  - 3 Educació infantil
  - 4 Cicle inicial i Mitjà
  - 5 Cicle superior i ESO
  - 6 ESO i batxillerat
- 7 Militarisme a la vida educativa
- 8 Projectes solidaritat balanç
- 9 Bibliografia
- 9 Projectes IAC 0'7

**"Noviolència és respecte actiu per la vida, és l'actitud de renunciar a matar i a danyar els altres éssers per mitjà del pensament, la paraula i l'acció".**

**Llorenç Vidal, fundador del DENIP.**

La societat actual està cada cop més militaritzada, és més intolerant, més agressiva i competitiva; i no només en els anomenats països "desenvolupats" sinó a tot arreu: violència estructural, governs corruptes, intolerància, fam, inseguretat, por, disminució de les llibertats individuals i la intimitat personal, deixen massa sovint els Drets Humans en absoluta precarietat.

Els mitjans de comunicació fan una àmplia cobertura de molts conflictes mundials, encara que la informació acostuma a ser esbiaixada, manipulada i poc objectiva: només coneixem les guerres o conflictes que interessin al gran capital, les imatges de més impacte i les estadístiques controlades.

Així doncs, resulta obvi que les imatges i el llenguatge militarista i bèl·lic són presents en la quotidianitat mediàtica, traspasant la violència i el conflicte a tots els àmbits socials: trobem trets militaristes en la moda, en els jocs, en les converses, en les relacions de parella, en els esports, en la publicitat...

I què passa en l'àmbit educatiu?

La violència generalitzada també és present en els nostres centres escolars de manera cada cop més freqüent. De vegades es manifesta amb petits fets subtils (microviolències) i d'altres amb agressions i conflictes més greus. Totes les manifestacions violentes exerceixen una important influència en nosaltres i en el nostre alumnat; van arrelant poc a poc i ens deixen la seva indeleble empremta.

Davant d'aquesta situació, sovint busquem la solució que creiem més adequada, individualment o amb la resta de companyes i companys. Tot i que s'estan produint avenços en la mediació i la convivència escolar a molts centres educatius, encara no hi ha una aposta ferma per afrontar i regular les violències des dels diferents sectors de la comunitat educativa.

En aquest sentit, exigim a l'Administració educativa més implicació en aquest tema i que dediqui els recursos necessaris entre els quals hi havia d'haver -a parer nostre- la implantació de l'Educació per a la Pau i la Coeducació.

També ens preocupa molt l'actitud del Departament d'Educació en relació amb la presència militar -cada cop més evident- en espais educatius i formatius, com també la proposta a nivell estatal d'incloure la formació militar dins la nova matèria d'educació per a la ciutadania. Creiem que des d'Educació no s'ha de promocionar res que estigui relacionat amb la guerra: tancs, armes, uniformes, etc, i que no s'ha de fer cap publicitat de les activitats de l'exèrcit espanyol, sota lemes com "exèrcit humanitari" o "missions de pau", carregats d'eufemisme. En definitiva, considerem inadmissible que es mantinguin espais de contingut bel·licista en el marc d'una activitat de formació.

Diverses investigacions i experiències didàctiques demostren que quan es treballen els valors de respecte envers l'altre, tolerància, pau, solidaritat, igualtat i diversitat, les relacions i el clima escolar esdevé més pacífic i equitatiu.

Per això, des de la Secretaria de Moviments Socials d'USTEC·STEs volem col·laborar en aquesta Eina monogràfica sobre la pau amb unes reflexions i unes propostes didàctiques per tal de commemorar el Dia Escolar per a la Noviolència i la Pau d'enguany.

Educar en la pau, en la solidaritat, en la diversitat continua sent una assignatura pendent... continua sent IMPRESCINDIBLE per aconseguir un món més equitatiu, més just i més humà.



# PROPOSTES

## Educació infantil

### En Nihao i els colors de la PAU

Fa molt i molt de temps a la Xina hi havia un drac jovenet que es deia Nihao, que vol dir “hola” en xinès. En Nihao tenia una gran cua amb serrells de set colors diferents: vermells, taronges, grocs, verds, blaus clars, blau fosc i violetes. El que més li agradava era volar i volar fent un pont entre la terra i el cel amb la seva cua. Passava una gran part del dia fent tombarelles per l'aire i jugant amb les plantes, els animals i les persones que trobava.

Quan feia vent aprofitava per lluir la seva llarga cua de colors davant les nenes i els nens, que corrien darrera seu per atrapar algun dels “serrells” que li penjaven, però ell es movia d'una banda a l'altra tan de pressa que mai no el podien enxampar.

Ei! A que no m'agafeu? Jo sóc el més ràpid, he, he -reia burleta en Nihao.  
És que vas molt de pressa i ens cansem de perseguir-te -es queixava un nen de 5 anys.

En Nihao reia i es divertia molt fent aquestes entremaliadures, però els infants es quedaven una mica tristos perquè semblava que només li importava sempre ser el més ràpid i empaitar-los, sense gaudir del joc amb els amics i les amigues.

I cada dia passava el mateix, ell es divertia molestant la canalla i després se n'anava deixant a tothom plantat.

Però el Sol, que era l'astre més vell i savi del cel, estava atent a tot el que feia el drac per ensenyar-li a valorar l'amistat, la companyia i el respecte cap als i les altres; per això no li agradava gens que sempre volgués ser el més fort i guanyar. Sovint, quan algú no tenia respecte a un altre, el Sol cridava la seva amiga, la Pluja, i li demanava que caigués ben fort i amb molt de soroll fins a mullar qui estava molestant o barallant-se i no tornava a sortir fins que no feia les paus i demanava perdó.

Un dia que bufava un vent molt fort, en Nihao estava, com sempre, fent rodar i girar la seva cua entre les nenes i els nens al pati d'una escola petita, quan va començar a ploure i a caure grans llamps i trons. En Nihao es va quedar enganxat en un arbre i es va mullar tot, de tal forma que els colors se li van destenyir molt i semblaven parracs vells. Es va fer de nit i es va quedar tot sol, brut i mullat amb molta por i fred al cos.

L'endemà no va sortir el Sol, estava tot el cel tapat de núvols i quan la canalla va sortir al pati, es van apropar al drac i li van preguntar com se sentia:

Tinc fred, em trobo sol i molt avorrit! I amb la cua mullada no em puc enlairar... sabeu per què avui no ha sortit el Sol?

Una nena que era molt espavilada li va contestar:

Potser el Sol no ha sortit perquè està enfadat amb tu.  
Com? Per què dius això?, va contestar estranyat en Nihao.  
Perquè la meva iaia m'ha explicat una llegenda en la qual el Sol no sortia quan s'adonava que algú feia mal

# DIDÀCTIQUES

o molestava els altres, o quan no volia ser amic de les persones. I tu sempre que jugues amb nosaltres no deixes que ens agafem de la teva cua per poder volar. Només et diverteixes tu!

El drac es va quedar molt pensatiu, i amb una miqueta de vergonya va demanar perdó a totes i tots i els va prometre que quan recuperés els colors, tothom podria agafar-se de la seva cua i volar amb ell.

El Sol el va sentir i va començar a treure el nas amb els seus raigs entre els núvols.

I des d'aleshores, després de la pluja sempre surt l'arc de Sant Martí, que fa un pont entre el cel i la terra, tal com ho feia el drac, en senyal de pau i amistat. Per això per tots els racons del món trobareu infants fent volar estels de colors, que recorden els serrells de la seva cua.

I conte de pau contat... conte de pau, acabat.

## Activitats

1. Quin personatge t'ha agradat més? Explica per què.
2. Per què creus que el drac empaitava la canalla i no la deixava que s'agafés a la seva cua?.
3. Dibuixa un drac amb una cua que tingui 7 serrells i pinta'ls dels 7 colors de l'Arc de Sant Martí.
4. Fer un mural on posarem la paraula “pau” amb tots els idiomes del món que es pugui, entre els quals identificarem després els que es parlen entre el nostre alumnat.
5. Fer un antifaç amb tots els colors de la cua del drac.



# PROPOSTES

## Cicle inicial i cicle mitjà

*Un bonic conte japonès diu que el teu més gran desig es farà realitat si fas mil grues de paper.*

### La història de Sadako i les mil grues de paper

La Sadako era una nena de dos anys que vivia a Hiroshima quan la força aèria dels Estats Units deixà caure en aquella ciutat una bomba atòmica, amb la intenció de posar fi a la Segona Guerra Mundial. Deu anys més tard, es va posar molt malalta a causa de la radiació. Ella volia viure, així que va començar a fer grues de paper amb l'esperança que en arribar a tenir-ne mil, el seu desig s'acompliria.

Per desgràcia va morir abans de poder completar la seva tasca, però llavors les seves companyes de classe van fer totes les grues que faltaven i la Sadako va ser enterrada amb els mil ocells de paper.

D'aquesta manera, la grua de paper es va convertir en un símbol mundial per la pau i desarmament nuclear. Al parc de la Pau d'Hiroshima, una estàtua de la Sadako amb el braç estès i una grua de paper volant a la punta dels seus dits, representa el desig de pau de tota la humanitat.

### Activitats

- Establir un debat entre totes i tots on es comentí el que més ha agradat del conte i el que no ha agradat gens. La mestra o el mestre aprofitarà per aclarir alguns conceptes: bomba atòmica, guerra mundial, radiació, etc... per entendre millor el conte.

- Buscar informació sobre la grua, que és l'ocell sagrat del Japó i comparar-lo amb el colom, símbol de la pau al món occidental. Busqueu imatges amb el colom de la pau de Picasso.

- Fer un mural amb forma de grua i omplir-lo amb "desigs de pau" que escriuran els i les alumnes.

- Fer un punt de llibre amb la silueta del colom de la pau de Picasso i amb els colors de l'arc de Sant Martí, que són els colors de la pau i el respecte a la diversitat al món (amb cartolina i plastificat). Fer-lo servir per als llibres de la biblioteca que estiguin llegint.

- Fer un mural amb símbols, imatges i lemes d'arreu el món que s'han utilitzat en contra de les guerres i a favor de la pau.



#### Referències bibliogràfiques:

- Què és la pau? Emma Damon. Editorial Beascoa i Intermón Oxfam. 2004
- Sadako i les mil grues de paper. Eleanor Coerr. Editorial Cadí, 1997

# DIDÀCTIQUES

## Cicle superior i primer cicle d'ESO

### Desarmament: "Les grues de paper"

El 1945, cap al final de la Segona Guerra Mundial, es va llançar la primera bomba atòmica (bomba A), sobre la ciutat d'Hiroshima, al Japó. La ciutat va quedar destruïda i hi moriren milers de persones. Aquesta bomba era cent vegades més poderosa que una bomba comuna i tenia un element que no es trobava a la resta de les bombes: la radiació. Sabem que la radiació és molt perillosa i que pot causar malalties molt greus com el càncer.

Una jove japonesa anomenada Sadako vivia a dos quilòmetres i mig quan va explotar la bomba i semblava que no havia quedat ni cremada ni ferida. Tanmateix, deu anys més tard, quan Hiroshima ja havia estat reconstruïda, Sadako va emmalaltir de leucèmia, és a dir, de càncer a la sang i hagué de ser internada en un hospital. Estava espantada, perquè sabia que es podia morir. Les seves amigues i amics i també els parents la visitaven cada dia per aixecar-li els ànims.

La seva millor amiga, la Shizuko, l'explicà el conte de la grua, que és l'ocell sagrat del Japó: la gent creia que una grua vivia milers d'anys i que si una persona malalta feia mil grues de paper, es guariria.

Sadako va decidir fer mil grues de paper. Passava els dies doblegant-les i es va adonar que aquesta era una bona manera d'animar-se; de vegades se sentia massa cansada per fer-ne moltes, però igualment ho intentava. Quan els seus amics i familiars la visitaven a l'hospital, ella intentava continuar somrient perquè no patissin tant.

Sadako havia fet sis-centes grues però continuava igual de malalta. Pacientment, doblegava i doblegava més grues, però finalment va morir quan tenia sis-centes quaranta-dues grues de paper.

Les companyes de classe de Sadako van decidir acabar de fer les grues que faltaven per completar les mil i totes van ser enterrades amb Sadako.

Sadako no va ser l'única nena que va morir de leucèmia a Hiroshima. Molts altres nens i nenes havien mort o s'estaven morint de leucèmia (que era coneguda també com "la malaltia de la bomba A").

Entre les nenes i els nens van formar una associació per recollir diners per aixecar un monument a Sadako. Aquesta associació va anar creixent i milers d'escoles d'arreu del món van fer donacions. Al cap de tres anys ja tenien prou diners per al monument, que és conegut com el Monument a la Pau dels Nens i és al Parc de la Pau d'Hiroshima. Hi ha un missatge tallat a la pedra:

**"Aquest és el nostre clam, aquesta és la nostra pregaria: pau al món"**

## Activitats

1. Per parelles o grups petits llegiu el text anterior i intenteu buscar o identificar en quines frases radica l'esperit d'esperança de Sadako.

2. Completeu aquesta frase: "La pau no és només l'absència de guerra, la pau és..." Què significa per a vosaltres la pau?

3. Avui dia, existeix el "Club de la Grua de Paper" a Hiroshima. Els seus membres tenen cura del monument que va ser construït en memòria de les víctimes d'Hiroshima. Ara, busqueu a la ciutat on viviu si hi ha algun monument commemoratiu dedicat a la pau, ja sigui en parcs, places o uns altres indrets. Si n'hi ha cap, descriuiu-lo. Si no n'hi ha cap, dissenyeu-lo i trieu els elements que hauria de contenir aquest monument a la pau.

4. El 1995, 16 organitzacions del moviment de dones d'Equador i Perú demanden el cessament immediat dels enfrontaments armats entre tots dos països arran d'un conflicte territorial. A través d'un pronunciament conjunt, van manifestar: "Les dones que formem part del moviment de dones de Perú i Equador exigim als nostres governs que recorrin al diàleg i a la tolerància perquè les armes es converteixin en pau". Què en penseu d'aquesta declaració?

Identifiqueu alguns conflictes que hi ha actualment arreu del món i examineu si la manca de diàleg i tolerància són part de les causes que els provoquen.

5. Feu un mural amb símbols, imatges i lemes d'arreu el món que s'han utilitzat en contra de les guerres i a favor de la pau. Per parelles inventeu un nou símbol o lema de la pau i afegiu-lo al mural.

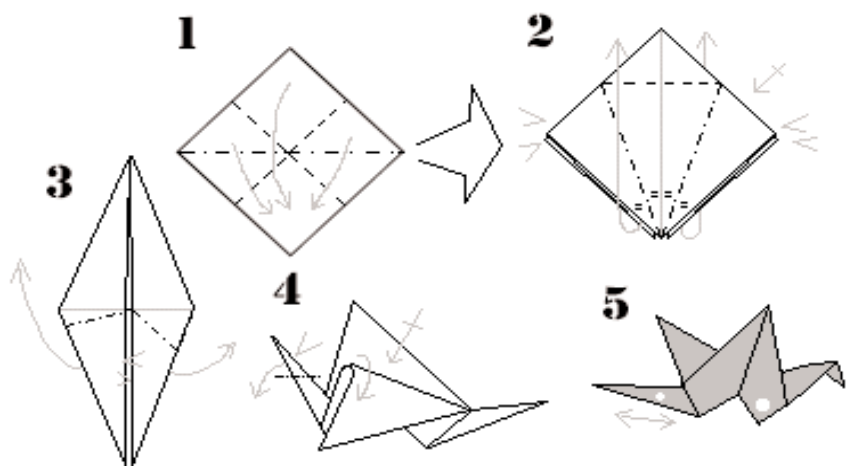

# PROPOSTES

## 2n cicle d'ESO, batxillerat, cicles formatius i persones adultes

### Proposta A. "Exèrcit humanitari", "Missions de Pau". Humanitarismes que maten

Sota aquest títol volem fer-vos reflexionar, investigar i debatre sobre la gran fal·làcia que utilitzen la majoria dels governs i exèrcits del món, en voler fer creure a la ciutadania que aquestes accions bèl·liques són necessàries per a la instauració de la pau als països on hi ha o hi ha hagut una guerra recent. Però en realitat aquests operatius militars amaguen interessos econòmics de gran envergadura, comerç d'armes, poder, dominació del poble 'ajudat' i sovint violació dels drets humans de les persones que hi viuen.

Com diu Eduardo Galeano, "és curiós que els cinc principals països productors d'armament a nivell mundial, entre els quals està EEUU, provoquin i creïn guerres i conflictes per mantenir el comerç d'armes. Si Iraq en comptes de ser un dels principals productors de petroli, ho fos de patates o raves, no hauria patit cap invasió".

### Activitats

● Per tal d'esbrinar com actua l'exèrcit espanyol en les seves "accions humanitàries", us proposem de treballar a partir del següent document:

● Materials de treball, núm. 28 "Humanitarismes que maten", abril 2006. Justícia i Pau i Centre d'Estudis per la Pau JMDELÀS. (<http://www.justiciaipau.org/centredelas/mt28cat.pdf>).

Es pot dividir la classe en grups de 4 o 5 alumnes i buscar diferents fonts d'informació (via internet, etc.). Cada grup treballarà un aspecte diferent, com per exemple:

- estudiar cada un dels països on està desplegat l'exèrcit espanyol,
- la situació de la població: dones, homes i infants,
- la despesa i/o pressupost que suposa el desplegament,
- el tractament de les notícies sobre aquestes accions humanitàries per part dels mitjans d'informació,
- la publicitat i propaganda "humanitària" que l'exèrcit fa als centres educatius, al saló de l'ensenyament, ...

● Finalment es podria preparar una exposició amb tots els apartats treballats al vestíbul del centre educatiu, perquè tot l'alumnat pugui informar-se'n.

Plafò al Saló de l'Ensenyament 2005





# DIDÀCTIQUES

## Proposta B. Cine-fòrum sobre Pau i Drets Humans

Són moltes les pel·lícules, documentals, cançons i suports visuals que tracten sobre conflictes, guerres i destruccions...

Us proposem algunes de les pel·lícules que considerem més idònies per realitzar un profund debat sobre aquests temes.

● *"Hombres armados"*. Direcció: John Sayles. Estats Units, 1996. 75 minuts.

Humberto Fuentes és un acabalat metge a punt de jubilar-se, a qui mai no ha importat la situació política del seu país. El millor èxit de la seva vida és haver participat en un programa de salut on va ensinistrar joves estudiants per treballar com a metges als poblats pobres. Tanmateix, topará amb la més crua realitat en descobrir el dramàtic destí dels seus estudiants, que han estat assassinats pels homes armados (paramilitars).

● *"Bagdad Rap"*. Direcció: Arturo Cisneros Samper. Espanya, 2003. 75 minuts. Documental amb imatges sobre Iraq i una cançó de rap que critiquen la guerra i els governs poderosos que la van provocar, desemascarant els arguments (mentides) emprades per justificar la invasió (armes de destrucció massiva, etc...). Informació: [www.bagdadrap.com/bagdad.html](http://www.bagdadrap.com/bagdad.html)

● *"Las estrellas de la línea"* Direcció: Chema Rodríguez. Guatemala, 2005. 90 minuts. Drama sobre la vida de Valeria, Vilma, Mercy i la resta de companyes que somien a ser tractades dignament i que s'acabi la violència que pateixen cada dia. Són noies treballadores del sexe guatemalenques, prostitutes de dos dòlars per servei. Treballen a *La Línea*, al costat de la via del tren que travessa la capital de camí cap a l'oceà Pacífic. Per cridar l'atenció sobre els seus problemes, sobre l'assetjament de la policia i els assassinats impunes, van formar un equip de futbol, s'entrenaren durant setmanes i es van inscriure en un torneig local del qual foren expulsades per la seva condició de prostitutes. L'expulsió generà en el país una acalorada polèmica, rebuigs i suports que transformaren les seves vides de la nit al dia.

● *"La hija del puma"* Direcció: Ulf Hultberg. Suècia, 1994. 91 minuts. Crònica de la dramàtica situació dels drets humans a Guatemala, narrada per una jove maia que va ser testimoni d'una massacre perpetrada el 1982 per la dictadura militar guatemalenca. Premiada a diversos festivals per la contundència i compromís de les seves imatges i del seu relat basat en fets reals. Rigoberta Menchú va reconèixer en aquesta pel·lícula *"...un tributo a los refugiados del mundo que escapan de la guerra"*.

● *"Las tortugas también vuelan."* Direcció: Bahman Ghobadi. Iran, Iraq. 98 minuts. En un poble del Kurdistan iraquiana, a la frontera entre Iran i Turquia, els seus habitants busquen desesperadament una antena parabòlica per poder estar informats de l'imminent atac americà sobre l'Iraq.

● *"Good Bye, Lenin!"*. Direcció: Wolfgang Becker. Alemanya, 2003. 120 minuts. La mare de l'Àlex, una dona orgullosa de les seves idees socialistes, cau en coma dies abans de la caiguda del mur de Berlín. L'Àlex es troba en una complicada situació quan la seva mare desperta vuit mesos després en una Alemanya reunificada i capitalista. La caiguda del mur i el triomf del capitalisme és el que més podia afectar la seva mare.

# Nova conselleria, renovat compromís contra el militarisme a la vida educativa

Benvolgut conseller,

Des del nostre sindicat i, en particular, des de la Secretaria de Moviments Socials, li volem manifestar la nostra profunda preocupació per la militarització de determinats espais. Ens referim a la presència del Ministeri de Defensa en espais públics com ara els salons de la Infància, de la Joventut o de l'Ensenyament, o la Fira de Nadal. Ens referim a l'oferta als centres educatius de visites a instal·lacions militars. Ens referim, en fi, a la presència del militarisme en el currículum escolar.

Compartim aquesta "lluita" amb moltes altres veus: amb els valors obrers i solidaris, amb la Catalunya que va dir no a l'OTAN, amb les comunitats educatives dels centres que tenen un PEC viu per la Pau, la Justícia Social i la noviolència, amb la campanya "Escoles objectores" de Fundació per la Pau, amb la Federació d'ONG per la Pau, amb intel·lectuals com ara Amparo Tomé i la seva aportació des de la coeducació a l'eradicació de la violència, o Sergi Pàmies i la seva crònica sobre el Saló de la Infància (de 30 de desembre de 2005 a El País). Per sort, la llista és llarga.

A l'assemblea ordinària de la Federació d'ONG per la Pau, de 6 de març de 2006, totes les organitzacions membres van estar d'acord en adreçar a la consellera Cid la denúncia de la presència militar al Saló de l'Ensenyament. Efectivament, la denúncia redactada per l'Assemblea Antimilitarista de Catalunya va semblar del tot pertinent, tant a les ONG per la Pau com a USTEC•STEs i altres entitats. La consellera va respondre, a través del seu cap de gabinet, Carles Mundó i Blanch: "(...)us fem saber que compartim el vostre punt de vista (...) ens plau indicar-vos que hem tramès la vostra queixa a Fira de Barcelona, organitzadora d'aquest Saló, per tal que siguin coneixedors de l'opinió desfavorable de molts ciutadans per la presència d'un estament militar en un certamen d'àmbit educatiu". Això no obstant i a pesar que la Conselleria és coordinadora d'aquest Saló, les coses van quedar com estaven.

Pensem que ara que tot just comença una altra etapa de govern, és el moment inajornable per acabar amb aquesta situació. Així doncs, esperem de vostè una declaració pública i ferma del que pensa com a conseller sobre la presència de forces armades en àmbits educatius. Tenim l'esperança que el seu Departament prendrà les mesures coherents amb la política educativa pels valors de la Pau i de la noviolència del seu Govern, per tal d'excloure les forces armades d'aquests espais.

Les mateixes consideracions li fem quant a la concertació de visites escolars a instal·lacions militars; en relació a les quals, a més, dissortadament s'han de recordar els fets luctuosos del 5 de maig de 2006, arran d'una exhibició militar. La jornada de portes obertes del *Regimiento de Pontoneros y Especialidades de Ingenieros número 12 San Genís a Monzalbarba* (Saragossa) va ser tràgica: un soldat mort, dos de ferits i onze escolars també ferits.

També li expressem el nostre temor a la possibilitat d'incloure continguts militaristes en la futura assignatura Educació per a la ciutadania. Tot plegat, segons fonts de l'Escola de Cultura de Pau de la UAB principalment com a resultat de la pressió sobre el Ministeri d'Educació d'una associació propera al Ministeri de Defensa, l'*Asociación de Diplomados en Altos Estudios de la Defensa Nacional* (ADALEDE).

Per una altra banda, un altre element de temor és el que ens causa la disposició addicional inclosa a l'avantprojecte de llei de la Carrera Militar que atorgarà la condició d'agents de l'autoritat' no tan sols als membres de la futura UME [*Unidad Militar de Emergencias*], sinó també a tots els qui realitzin funcions de policia militar. (...) Conseqüentment, totes les persones, militars o civils, hauran d'oobeir-los i qui els desobeixi, atempti contra ells o es resisteixi a complir les seves ordres serà castigat penalment, com a delictes o falta (*El País*, 20 de novembre de 2006).

En definitiva, li trasludem les preocupacions de bona part de la ciutadania per saber quin camí prendrà el Departament, quines pressions exercirà. Dit d'una altra manera, ens preguntem si ens acompanyarà amb una política educativa de la qual l'eix transversal d'Educació per a la Pau sigui un dels punts bàsics dins dels currículums de tots els ensenyaments i nivells; si el nostre alumnat rebrà unes pautes congruents i no contradictòries; si comptarem amb el seu suport per continuar amb rigor el treball solidari, cooperatiu, de regulació pacífica dels conflictes, per tal d'animar a comprendre als nostres infants i al nostre jovent que la violència no té lloc en la construcció de la societat del futur. I encara menys, la violència armada i militar.

Tot plegat ho explicitem en clau d'esperança, i ens basem en les eines posades ja en marxa per part de la Generalitat i que han de donar els seus fruits concrets. Pensem, entre d'altres, en el Pla director de cooperació al desenvolupament, la Llei de foment de la pau i el Consell Català de Foment de la Pau junt amb el programa per a l'Institut Internacional per la Pau, que entenem que intenten desenvolupar l'esperit del que aquí li hem manifestat.

Restem a l'espera de les seves respostes.

Gràcies per endavant,

SECRETARIA DE MOVIMENTS SOCIALS d'USTEC•STEs

# 2006, balanç d'un any ple de contactes solidaris

## La Secretaria de moviments socials visita Guatemala

Aquest estiu, tres de les companyes de la Secretaria hem viatjat a Guatemala i hem visitat els projectes que el 07 i + de la IAC té en aquell país.

No només hem vist la feina que es realitza en el dia a dia, sinó que hem pogut recollir les seves valoracions positives sobre la importància de la nostra col·laboració i el suport que, des del 07 i + de la IAC, es fa.

Vam visitar **AFIDEPAZ** (*Asociación de formación y capacitación integral para el desarrollo y la paz*).

El projecte d'aquesta ONG amb què nosaltres col·laborem es diu *Proyecto educativo integral que beneficiará a niñas y adolescentes en riesgo de ser explotadas sexualmente o que han sido víctimas de la explotación sexual comercial*. 2006-07.

Aquest projecte, que va néixer el febrer de 2006, vol arribar a més de 25 beques d'estudis i fer realitat el treball educatiu per a aquestes adolescents conjuntament amb les famílies i la comunitat (barri), amb la promoció de tallers i activitats que els impliquin directament. Tot plegat, a través d'una metodologia participativa, lúdica i reflexiva.

Les animadores d'AFIDEPAZ ens manifestaven la seva denúncia: "Les accions per a eradicar aquesta explotació no han estat, ni de bon tros, suficients; per una banda, els recursos econòmics, tècnics i humans són precaris en el país i, per una altra, hi ha una marcada absència de voluntat política dels governs de torn per fer front a aquest terrible problema social, a pesar dels compromisos adquirits pel govern en el Congrés Mundial d'Estocolm el 1996."

D'aquí que AFIDEPAZ es fixés aquest objectiu: "Restituir i/o promoure" el dret a l'educació a 25 nenes, nens i/o adolescents en risc a través de beques en el sistema educatiu oficial acompanyat d'un procés d'autoformació integral que els permet de desenvolupar les seves capacitats i habilitats, com el reconeixement de la seva dignitat com a individu i com a membre d'una comunitat.



Durant la nostra visita, vam poder compartir activitats amb les noies i amb les responsables del projecte. Va ser una jornada ben enriquidora. A més de participar en una de les seves sortides, ens van explicar allò que ja tenien recorregut i la resta de la planificació.

Recentment, AFIDEPAZ ens ha fet arribar l'informe corresponent. El document explica, entre d'altres qüestions, els tallers realitzats (sobre la pròpia imatge, sobre autoconeixement, el taller *Sanando heridas*); les trobades i sortides didàctiques; els intercanvis interculturals i intergeneracionals; els cine-fòrums; l'acompanyament periòdic a les famílies i/o persones encarregades de les noies; les visites als centres d'estudi d'aquestes nenes; i també, l'ús dels serveis de biblioteca, internet i tutoria en la seu d'AFIDEPAZ.

Alhora el balanç també reflecteix les dificultats que han de superar. El treball que AFIDEPAZ realitza és doblement difícil, a causa de la pobresa del país i de la situació concreta d'aquestes adolescents, que viuen i es mouen (igual que les seves mares) en àrees de prostitució, de maltractaments, de soledat, de desestructuració familiar, com són les zones al voltant de les vies del ferrocarril al seu pas per la capital, *Ciudad de Guatemala*.

També vam visitar la comunitat "*Primavera d'El Ixcán*", Quixè.

Aquesta escala del nostre viatge era ineludible, ja que era tot un plaer per a nosaltres ser al costat de l'equip d'educació amb el qual ens vam agermanar ara fa 14 anys.

Sempre hem donat suport als projectes que ens han plantejat. Avui dia col·laborem en les beques per a alumnes que han de sortir de la comunitat per completar la seva formació acadèmica. Actualment, ens trobem en una nova fase del projecte: beques per a estudis secundaris, tècnics i universitaris.

Les tres companyes del sindicat vam viure i conèixer a *Primavera* uns dies inoblidables. Va haver-hi temps per a tot: compartir amb les criatures, amb les famílies, amb l'organització de dones, amb les autoritats maies, i també assistir a les reunions que s'estaven duent a terme sobre la compensació a les víctimes del recent conflicte armat, sobre el dret comú i el dret consuetudinari...

La comissió de beques amb què compta "*Primavera d'El Ixcán*" està formada per una representació de tota la comunitat educativa: alumnat, professorat i famílies. Els membres d'aquesta comissió, com també tantes altres persones, van reiterar el seu agraïment a les estades de les mestres i els mestres d'USTEC·STEs que els hem ofert acompanyament durant anys.



Per la nostra banda, vam agrair la seva incansable hospitalitat, la seva acollida i les ensenyances que sempre hem rebut a través del seu exemple de dignitat i resistència.

Però també ens van expressar les seves preocupacions. La situació econòmica de la Comunitat està lligada a la terra. Ens comentaven: "Hi ha terra, però el preu dels productes no ajuda". També pateixen a causa de la inhibició del govern. Fa temps que les escoles es troben a les *galeras* (barracons) fetes per la Comunitat. De moment, no han rebut cap resposta del Ministeri sobre la construcció definitiva de les aules.

La Comunitat entén que l'educació és una de les bases principals per estar i continuar viva i un dret fonamental dels infants i del jovent. És per això que hi dediquen tants esforços. Afirment: "La nostra comunitat ha estat reconeguda pel treball que s'ha realitzat en aquest camp". Efectivament, quan les CPR d'El Ixcán van haver de desplaçar-se al territori batejat *Primavera d'El Ixcán*, les aldees veïnes els tenien certa desconfiança.

Avui s'han convertit en un referent d'organització i lluita per a tothom i un clar indicador n'és que un bon nombre de nens i de nenes estudien a les escoles de *Primavera*. L'aprenentatge a *Primavera* és més humà. A la resta de llocs, la ràtio és de 65 alumnes per aula o hi ha grups d'edats molt diverses (*El Estado no quiere gastar*).

En el cas de *Primavera*, cada grup és d'un sol nivell i compta amb una ràtio d'entre 25 i 35 alumnes.

Vam aprofitar per examinar la part financera del projecte. Els resultats ens parlen de 20 persones que estudien cada any a través d'aquestes beques (ara són 9 noies i 11 nois). Ara bé, és evident que no es pot donar resposta a totes les sol·licituds i que les beques només cobreixen la matrícula i els materials, de manera que les famílies han d'ocupar-se de la resta de les despeses. Tot plegat s'ha d'entendre en un marc econòmic molt advers (crisi alimentària continuada...), i sociopolític molt tens i violent: deu anys després dels Acords de Pau, la majoria no s'han aplicat.

Nosaltres els vam felicitar per l'escolarització total a preescolar i primària; per l'atenció als infants de la Comunitat i alhora dels poblets veïns; per la lluita davant del Ministeri d'Educació a fi d'aconseguir les titulacions i les homologacions de mestres i, actualment, per uns edificis escolars en condicions; per la no-dependència de la solidaritat exterior i l'exigència al govern de respondre a les seves obligacions. Ha estat molt emotiu veure la manera com mantenen viu l'agermanament amb el nostre sindicat, i és autènticament engrescador el tipus de projectes que ens presenten. En aquest sentit, trobem força positiu que el projecte de beques atengui noies i nois; que sigui un projecte de Comunitat Educativa (alumnat, professorat i famílies); que contingui una preocupació pel manteniment i adquisició de valors positius; que l'estudiant que ha gaudit d'una beca signi un compromís pel qual, en acabar la carrera, amb treball per a la Comunitat reintegri el 50% de la quantitat que representa la seva beca.

És ben clar que cal que continuem donant-los suport.



# Activistes per la PAU i els Drets Humans

A més de Gandhi, al llarg de la història moderna hi ha altres persones, homes i dones, que també han dedicat bona part de la seva vida i les seves energies a treballar per la pau. Val la pena recordar-ne algunes, com Berta von Suttner (primera dona que rebé el premi Nobel de la Pau), o Nelson Mandela, entre d'altres.

Tanmateix, la justícia i la pau s'aconsegueixen amb l'esforç de tothom, amb accions i gestos quotidians. Aquest és el cas de moltes persones anònimes que lluiten dia rere dia contra totes les injustícies i per la defensa dels Drets Humans, d'entre les quals us presentem el testimoni de la Haidi Giuliani, mestra jubilada italiana que ens relata la seva lluita en una entrevista realitzada per Katharina Mouratidi en el llibre '*Venceremos!The other globalisation*' (1) :

"Quan en Carlo va ser assassinat, jo tenia dues possibilitats; la més òbvia era deixar de viure perquè una no suporta aquest tipus de dolor; una sempre troba la mort durant la vida, i quan algú més gran que tu mort, ho pots entendre. Però quan algú més jove que tu mort i si aquest és el teu fill, tu ets pràcticament qui mor. Aquesta era una possibilitat, l'altra possibilitat era intentar entendre què va passar i per quines raons. Esbrinar quins van ser els motius que van conduir a l'assassí del meu fill i fer-hi alguna cosa, perquè aquesta mena d'assassinats no tornin a passar una altra vegada.

Llavors vaig començar a viatjar, primer a la ciutat on vaig viure i després per la resta del país, per donar testimoni dels incidents de Gènova. Amb l'ajuda de les declaracions dels testimonis, les fotografies, vídeos i enregistraments que van ser analitzats per nosaltres, vàrem intentar explicar què havia passat. Llavors jo, com a dona gran i jubilada que sóc, vaig abocar-me totalment a trobar una explicació a tot això. Pel camí, em vaig topar amb moltes altres històries similars a la del meu fill; moltes altres situacions, casos en els quals un noi jove o també una noia jove -però més sovint nois-, i de vegades no tan joves, havien estat assassinats als carrers durant les manifestacions. I no només això sinó que la veritat no sortia mai a la llum com el cas del Carlo.

Mentre tirava endavant amb aquesta feina, el nombre de casos va començar a créixer. Ara amb l'ajut de moltes persones, estic construint un tipus de xarxa que agrupa tots aquests casos semblants al del meu fill Carlo.

El que és més positiu del que estic fent és que moltíssima gent està disposada a ajudar-me. Ningú no sap qui són els assassins de la gent que mor a les manifestacions, però en tots els casos la policia i el sistema judicial contribueixen a encobrir la veritat. I amb totes aquestes coincidències, jo estic intentant ajuntar totes les històries. Tenim una pàgina web on es pot trobar tota aquesta informació.



Ara, hem elaborat un portal a través del qual es pot tenir accés a totes les webs i a tota la documentació. És una mena d'arxiu, accessible per a tothom.

La meua idea era: "un Carlo, molts Carlo". Quan nosaltres els ajuntem tots, serà més senzill de veure-ho i comprendre-ho.

Els carrers em recorden a Carlo, que va ser assassinat al carrer. Els carrers i places haurien de ser punts de trobada, llocs de felicitat. En l'antiguitat homes i dones es reunien a les places, seien a les places, hi intercanviaven creences i idees. El que m'agradaria dir a la gent és que seria convenient tornar a recuperar aquests espais socials."

**Haidi Giuliani**

## Proposta:

- Buscar els noms de les persones que han estat guardonades amb el Nobel de la Pau. Fer-ne la biografia d'algunes.
- Preparar un mural amb les seves fotografies.

(1) '*Venceremos!The other globalisation*'.  
Katharina Mouratidi  
Edition Graus. 2006.  
ISBN 10: 3-89904-264-8  
[www.mouratidi.de](http://www.mouratidi.de) [www.editionbraus.de](http://www.editionbraus.de)



# Bibliografia

## Educació infantil i cicle inicial

- "Què és la pau?" Emma Damon. Ed. Beascoa /Intermón Oxfam. 2004 (a partir de 5 anys).
- "Els nens no volen la guerra", Éric Battut. Editorial Joventut. 2001 (a partir de 6 anys).
- "En Flon Flon i la Museta", Elzbieta. Ed. Crúilla, 1999 (Col. Els Pirates, 26) (a partir de 6 anys).

## Cicle inicial i mitjà:

- "Somio amb la pau: imatges de la guerra per nens i nenes de l'antiga Iugoslàvia", UNICEF. Barcelona, 1994. (a partir de 6 anys).
- "Pomes i Canons", Adela Turín. Editorial Lumen (1989)(a partir de 6 anys).
- "El Llibre de la pau", Bernard Benson. Editorial Claret, Barcelona, 1992. Primària: primer, segon i tercer cicle.
- "Sadako i les mil grues de paper", Eleanor Coerr. Barcelona, Ed. Cadí, 1997 (a partir de 8 anys).
- "La meva germana Aixa", Meri Torras. Ed. La Galera. Barcelona, 1999 (a partir de 8 anys).
- "La violència i la noviolència" i "La guerra i la pau", Brigitte Labbé i Michel Puech. Ed. Cruïlla. Col. Pensa-hi! (a partir de 8 anys).

## Cicle superior i ESO:

- "El soldat i la nena", Jordi Sierra i Fabra i Mabel Piérola. Ed. Destino. Barcelona, 2003. (a partir de 10 anys).
- "En un lloc anomenat guerra", Jordi Sierra i Fabra. La Galera, 2002 (a partir de 13 anys).
- "L'Asmir no vol fusells", Christobel Mattingley. Ed. Alfaguara Grup Promotor. 1997 (a partir dels 12 anys).
- "Un dia a Ucraïna: la gana, l'arma dels tirans, Muriel Pernin. Ed. Brúixola - Amnistia Internacional. 2000 (a partir de 14 anys).
- "Seriosament... 25 arguments per la pau en còmic", Diversos autors/es. Ed. Fundació per la Pau, Barcelona (ESO, batxillerat i persones adultes).

## Filmografia:

- *Hombres armados* (Men With Guns) Direcció: John Sayles, EEUU, 2005. (75 min.).
- *Bagdag Rap*. Direcció: Arturo Cisneros Samper. Espanya, 2003. (75 min.).
- *Las Estrellas de la Línea*. Direcció: Chema Rodríguez. Guatemala, 2005. (90 min.) Distribuïdora: Buena Vista International (BVI).

## Projectes IAC 0'7

- **Beques d'estudi per a la Comunitat Primavera d'El Ixcán (Guatemala).** Aquest projecte va adreçat a l'alumnat de secundària. Quan els alumnes han acabat els estudis, l'ajut es torna amb una part dels seus propis ingressos (si han trobat feina) o donant suport amb tasques que la mateixa comunitat necessiti.
- **Projecte d'AFIDEPAZ (Guatemala).** Els ingressos es destinen a nenes i adolescents en situació de risc d'exploació sexual a Guatemala.

Si voleu donar suport a aquests projectes, poseu-vos en contacte amb la Secretaria de Moviments Socials d'USTEC-STEs.

Cada persona afiliada pot autoritzar una aportació voluntària al fons de cooperació mitjançant càrrec bancari on tingui domiciliada la seva nòmina.

Gràcies per col·laborar!!!!

### ORDRE DE TRANSFERÈNCIA

En/Na.....

Amb DNI.....

Demano que es descompti trimestralment del meu compte:

(Marqueu amb una X l'opció desitjada)

\_\_\_ el 0,7% de l'import brut mensual (\_\_\_\_\_ €)

\_\_\_ la quota fixa de \_\_\_\_\_ €

\_\_\_ el \_\_\_ % de l'import brut mensual (\_\_\_\_\_ €)

per tal de realitzar la meua aportació voluntària al Fons de Cooperació per a Projectes Solidaris.

El primer descompte s'ha de fer efectiu a partir de la data .....

....., ..... de ..... de.....

Signatura:

